

閉式門型
雙曲軸牽桿式沖床

SLX



160. 200. 250. 300. 400 ton

SLX

閉式門型雙曲軸牽桿式沖床

- 高精度加工的實現
- 低振動、低噪音加工環境的實現
- 生產力大幅提升的實現

- 作功行程內速度低減 40%
- 模具壽命大幅提升
- 機身變形量小
- 左右偏心負荷強
- 下料剪斷噪音小
- 方便沖床自動化的連結

- 超高剛性機身
- 超寬、固鎖式六面導路
- 高剛性牽桿機構
- 預調式滑塊調整機構



規格

機種		SLX-160		SLX-200		SLX-250		SLX-300		SLX-400		
形式		D	B	D	B	D	B	D	B	D	B	
能力	Ton	160		200		250		300		400		
能力發生點	mm	6	3	6	3	7	3	7	3	7	3	
行程數	變數	SPM	30	40	20	35	20	30	20	30	20	30
			55	85	50	70	40	60	35	50	35	50
行程長	mm	180	130	250	150	280	170	300	170	300	170	
最大模高	mm	450	400	500	450	550	450	550	450	550	450	
最大上模重	Kg	1200		1500		2200		2400		2400		
滑塊調整量	mm	100		120		120		120		120		
台盤面積 (LRXFB)	mm	1800x760		2200x940		2500x1000		2500x1000		2500x1000		
台盤厚度	mm	150		160		160		190		190		
滑塊板面積 (LRXFB)	mm	1600x650		1850x750		2100x900		2200x900		2200x900		
側面開口	mm	700x450		900x600		900x600		900x600		900x600		
主電動機	Hpxp	AC 20x4+INV (V.S. 20x4)		AC 25x4+INV (V.S. 25x4)		AC 30x4+INV (V.S. 30x4)		AC 30x4+INV (V.S. 30x4)		AC 40x4+INV (V.S. 40x4)		
滑塊調整馬達	Hpxp	1x4		2x4		2x4		2x4		2x4		
模墊	形式	2P2C										
	能力	ton	6.3x2		10x2		14x2		14x2		14x2	
	空氣壓力	Kg/cm ²	7.2		6.75		9		9		9	
	行程	mm	70		80		100		100		100	
	面積	mm	410x260x2組		540x350x2組		640x470x2組		640x470x2組		640x470x2組	

滑塊運動特性

傳動機構之設計，使滑塊以理想速度沖壓工件。當滑塊運動下降至加工域時，滑塊運動速度減緩，對噪音、振動的影響相對降低，提升工作環境品質。相較於傳統曲軸式，滑塊回升速度加快，對同一加工速度而言，加工效率提升1.2~1.4倍。

滑塊運動曲線(B-Type)

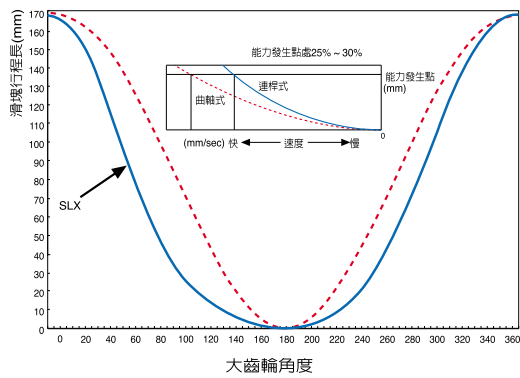

滑塊運動曲線(D-Type)

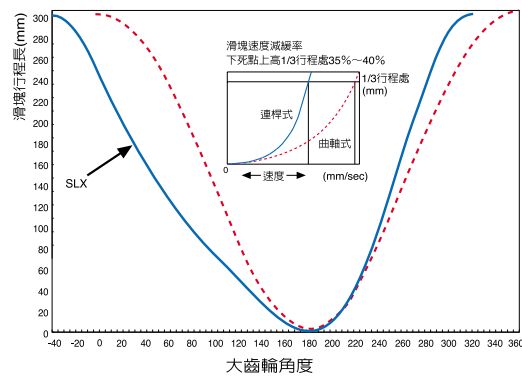

超高剛性台身

結構剛性最佳化
沖壓製品精度大幅提升
模具壽命有效延長

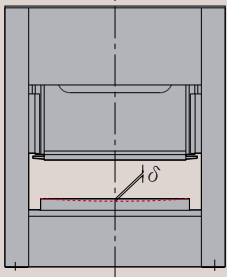

高精度六面導路

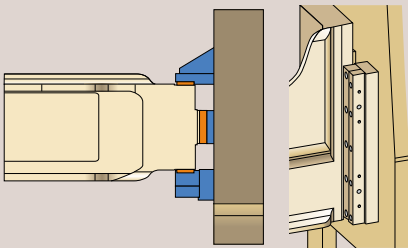

超導路精度高
側向力台身直接吸收，導路精度穩定性極佳。

高感度過負荷保護裝置

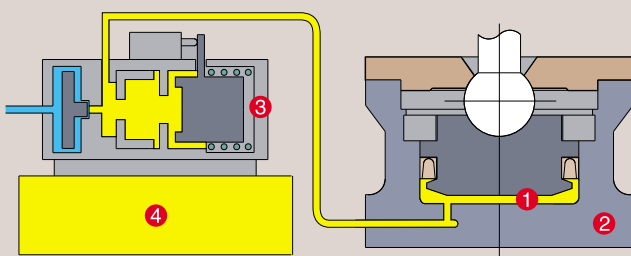

1. 油壓缸活塞
2. 油壓緩衝缸
3. 過負荷保護裝置
4. 油箱

偏心過載感應靈敏、精度維持性極佳

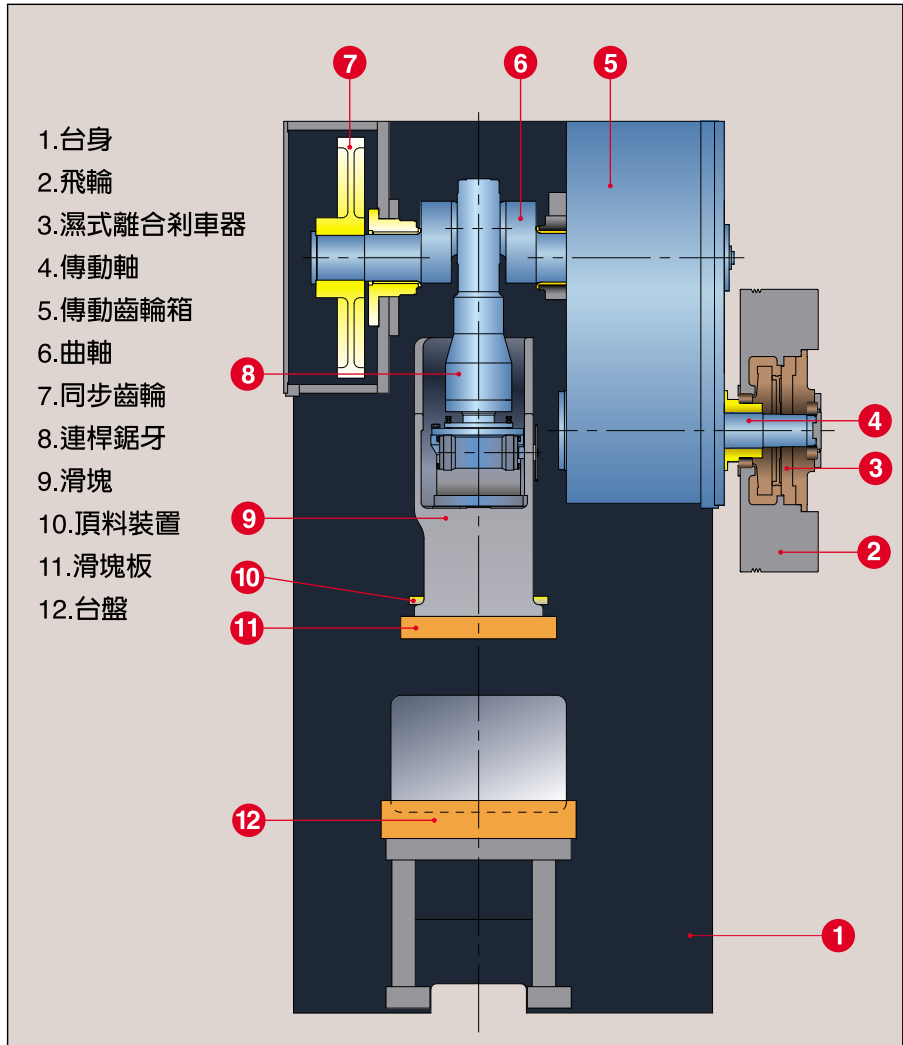
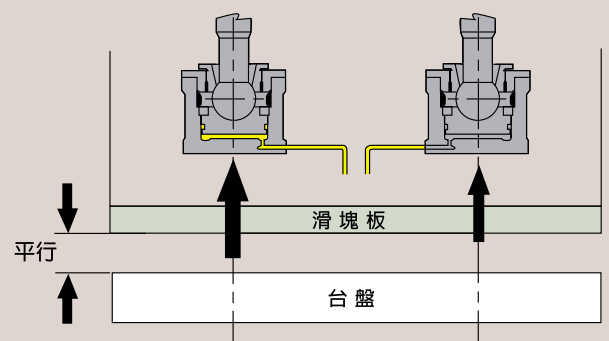

外觀尺寸

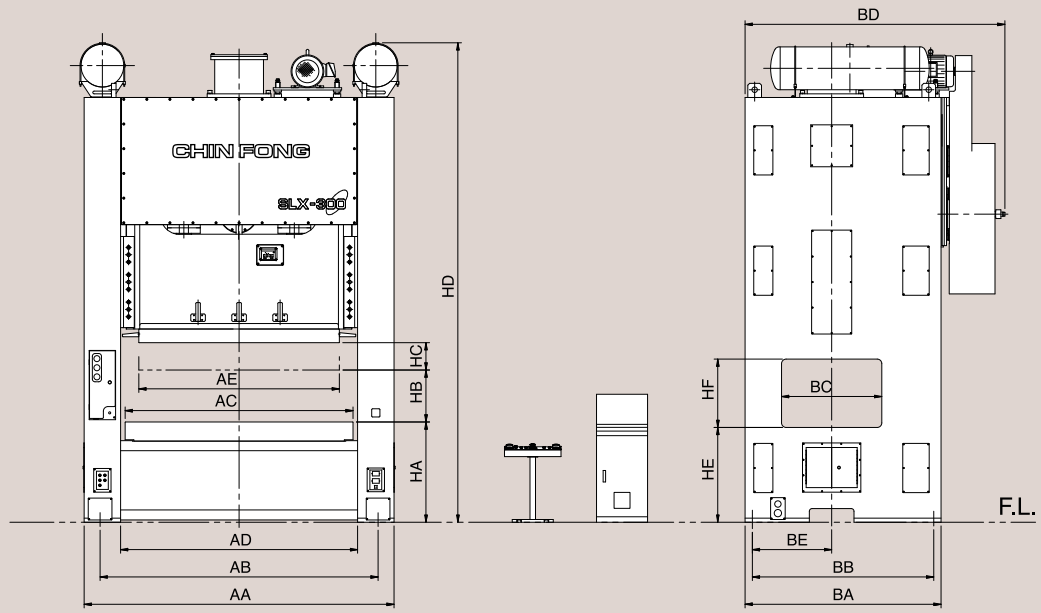

單位: mm

機種	SLX-160		SLX-200		SLX-250		SLX-300		SLX-400	
形式	D	B	D	B	D	B	D	B	D	B
AA	2630		3000		3310		3450		3450	
AB	2280		2650		2960		3100		3100	
AC	1800		2200		2500		2500		2500	
AD	1920		2290		2600		2650		2650	
AE	1600		1850		2100		2200		2200	
BA	1450		1600		1770		1870		2000	
BB	1290		1440		1610		1710		1840	
BC	700		900		900		900		900	
BD	2240		2390		2510		2600		2810	
BE	490		620		670		770		770	
HA	1000		1000		1100		1100		1200	
HB	450	400	500	450	550	450	550	450	550	450
HC	180	130	250	150	280	170	300	170	300	170
HD	4440	4365	4910	4810	5385	5230	5395	5230	5520	5355
HE	940		940		1040		1040		1140	
HF	450		600		600		600		600	

(以下型式、規格及數量之選配，僅供參考)

便利的快速換模系統 (Q. D. C. S.)

選用配置	數量	機型	SLX-160	SLX-200	SLX-250	SLX-300	SLX-400
			油壓動力單元FP6308U	FP6308U		FP1014U	

夾模器	上模	TX-4或TY-4	夾持力 4噸/個	8	8	8		
	下模	TX-6或TY-6	夾持力 6噸/個				8	8
舉模器		TX-2或TY-2	夾持力 2噸/個	8	8			
	TX-4或TY-4	夾持力 4噸/個			8			
移模臂	TX-6或TY-6	夾持力 6噸/個				8	8	
	DL-28-700	舉模力1.0噸/個	4					
	DL-28-900	舉模力1.3噸/個		4				
移模臂	DL-28-1000	舉模力1.5噸/個			4	4	4	
	RC-800-800	承載力800kg/個	4					
	RC-1000-1600	承載力1600kg/個		4	4	4	4	

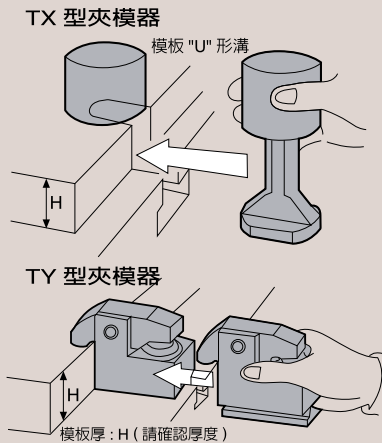

台盤

圖形一

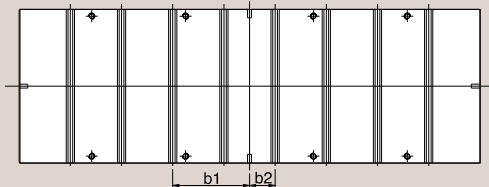

圖形三 (含舉模器用"U"型溝)

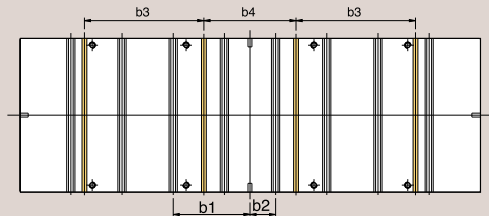

圖形二

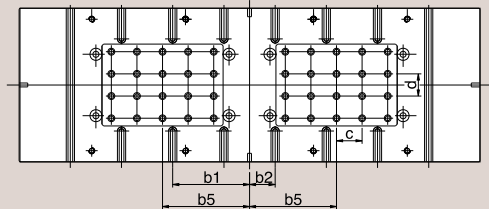

圖形四 (含舉模器用"U"型溝)

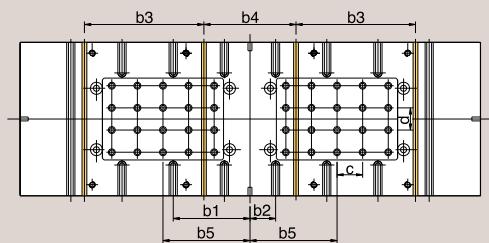

單位：mm

機種	SLX-160	SLX-200	SLX-250	SLX-300	SLX-400	
台盤面積 (左右×前後)	1800 x 760	2200 x 940	2500 x 1000	2500 x 1000	2500 x 1000	
T型槽型式	A	B	B	B	B	
T型槽條數	8	8	8	8	8	
b1	375	375	450	450	450	
b2	125	125	150	150	150	
b3	450	710	680	680	680	
b4	520	520	540	540	540	
b5	415	455	510	510	510	
圖形二、四	模墊銷孔數目 x 孔徑	48 x Ø20 ^{+0.5} / _{+0.1}	48 x Ø28 ^{+0.5} / _{+0.1}	70 x Ø28 ^{+0.5} / _{+0.1}	70 x Ø28 ^{+0.5} / _{+0.1}	70 x Ø28 ^{+0.5} / _{+0.1}
	銷孔間距 c x d	75 x 75	100 x 100	100 x 100	100 x 100	100 x 100

滑塊板加工圖

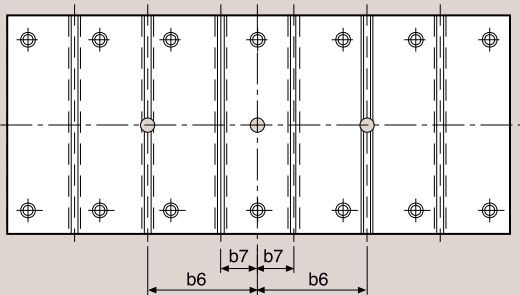

單位：mm

機種	SLX-160	SLX-200	SLX-250	SLX-300	SLX-400
滑塊板面積 (左右×前後)	1600 x 650	1850 x 750	2100 x 900	2200 x 900	2200 x 900
T型槽型式	A	B	B	B	B
T型槽條數	6	6	6	6	6
b6	375	375	450	450	450
b7	125	125	150	150	150

T型槽詳細

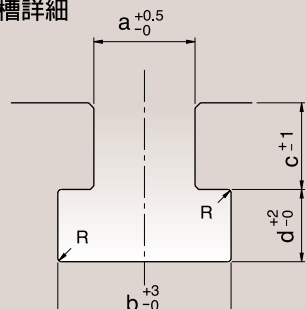

單位：mm

尺寸	型式	A	B
a		22	28
b		37	48
c		24	28
d		16	20
R		1	1

標準功能 / 配件

選用功能 / 配件

- | | | | |
|--|---|---|---|
| <ul style="list-style-type: none"> ■ 濕式離合剎車器 ■ 非程式控制器 (單APC) 操作面盤 <ul style="list-style-type: none"> · 電子式曲軸角度指示器 · 電子式運轉速度指示器 · 運轉狀態 LED 監視器 ■ 運轉模式選擇 <ul style="list-style-type: none"> 切 / 寸動 / 安全一行程 / 連續 ■ 油壓過負荷保護裝置 ■ 二度落保護裝置 ■ 雙聯電磁閥 ■ 電動滑塊調整裝置 ■ 獨立式控制箱 | <ul style="list-style-type: none"> ■ 數字式模高指示器 (單位 0.1mm) ■ 電動黃油潤滑裝置 ■ 累計計數器 6 位數 ■ 預調計數器 6 位數 ■ 保養計數器 4 位數 (單位：萬) ■ 壽命計數器 10 位數 ■ 電子式旋轉凸輪開關預備 6 連 ■ 噴風裝置 3/8" 一迴路 ■ 空氣源接頭 3/8" 二迴路 ■ 誤送檢知迴路 (B1, B2) ■ 電源插座 (僅適用單相 110V 電源) ■ 飛輪保護蓋 ■ 變頻器及主馬達正逆轉裝置 | <ul style="list-style-type: none"> ○ 模墊裝置 ○ VS 變速馬達 (APC 專用) ○ 光電安全裝置 ○ 滑塊上部頂料裝置 ○ 主馬達逆轉裝置 ○ 安全擋塊及安全插銷 ○ 附檢知雙聯電磁閥 ○ 飛輪剎車裝置 ○ 防震機械腳 ○ 可程式控制器 (E電控) | <ul style="list-style-type: none"> ○ 快速模具交換 (Q.D.C.) ○ 上夾模器 ○ 下夾模器 ○ 舉模器 ○ 移模臂 ○ 基礎螺絲及基礎板 ○ 自動送料裝置 <ul style="list-style-type: none"> ○ 三合一 NC 矯直送料機 ○ NC 滾輪送料機 ○ 二合一料架兼矯直機 ○ 開捲料架 ○ 矯直機 (整平機) |
|--|---|---|---|



沖壓機械專業製造廠

金豐機器工業股份有限公司

總公司：台灣省彰化市彰水路186號

TEL:+886-4-7524-131~8

FAX:+886-4-761-1920、761-2814

http://www.chinfong.com.tw

E-mail:sales@chinfong.com.tw

北區營業所：

TEL: +886-3-435-5058

FAX: +886-3-463-9648

南區營業所：

TEL:+886-7-2385-689~90

FAX:+1385-691

金豐(中國)機械工業有限公司

寧波市鎮海經濟開發區五里牌金豐路3號

TEL:+86-574-8630-1222

FAX:+86-574-8630-3709

http://www.chinfong.com.cnn

U.S.A.: STAMTEC INC.

4160 Hillsboro Highway Manchester,

TN 37355, U.S.A.

TEL:+1-931-393-5050

FAX:+1-931-393-5060

http://www.stamtec.com

OVERSEAS BRANCHES

THAILAND: CHIN FONG (THAILAND) CO., LTD.

TEL:+66-2-919-6820~2 FAX:+66-2-919-6823

INDONESIA: PT. CHIN FONG INDONESIA

TEL:+62-21-450-7422 FAX:+62-21-458-44197

MALAYSIA: CHIN FONG MACHINE (M) SDN BHD

TEL:+60-3-3290-6827~9 FAX:+60-3-3290-6830



服務·創新·回饋